

schülke -†



Dozownik automatyczny RX 5 T

Dozownik bezdotykowy RX 5 T
do butelek 500 ml

Do aplikacji preparatów do
dezynfekcji, mycia i pielęgnacji
rąk.

Zalety

- pojemnik kompatybilny z opakowaniami wielu produktów z oferty schülke
- dawka 1,5 ml
- suwak z możliwością dostosowania do 1, 2 lub 3 dawek
- duża żywotność baterii (4 x R14)
- łatwy w utrzymaniu czystości
- do montażu ściennego lub wolnostojącego

Opis

- proste i dokładne dozowanie środków do dezynfekcji, mycia i pielęgnacji rąk.

Zmiana preparatu

Przy zmianie preparatu wymagana jest jedynie prosta wymiana lub napełnienie butelki oraz ewentualne przepłukanie systemu pompującego.

Czyszczenie

Gładka i błyszcząca powierzchnia umożliwia łatwe czyszczenie.

Poziom napełnienia

Poprzez przezroczyste butelki zawsze można sprawdzić poziom napełnienia (butelek) preparatem.

Wskazówki dotyczące montażu

Standardowe mocowanie:

- montaż za pomocą 3 śrub i kołków rozporowych

Wymiary dozownika

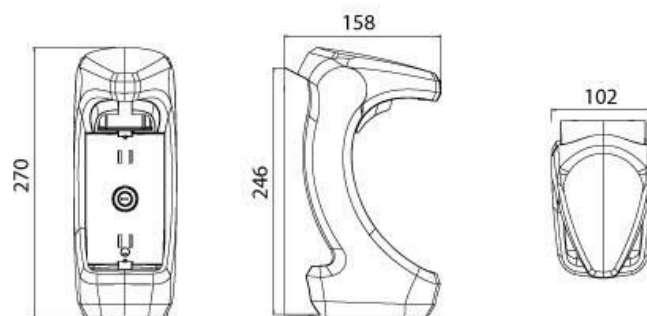

Dane techniczne

Kompatybilność z butelkami:	500 ml
Możliwość dozowania:	dawka 1,5 ml / suwak, z możliwością dostosowania do 1,2 lub 3 dawek
Materiały:	tworzywo sztuczne
Nr Artykułu:	60000440